

DESCRIPTION

Le boîtier EMI - MAA a pour fonction de protéger un équipement électronique des variations de tension, des phénomènes électriques transitoires, des perturbations électromagnétiques, et des basses tensions continues > 3.3 Volts.

Il écrête les tensions et courants parasites induits sur le câble du capteur auquel il est connecté sans altérer le signal du capteur. Sa fonction principale est de protéger l'équipement connecté en amont.

ATTENTION!! Le boîtier EMI - MAA n'est pas un parafoudre et ne peut pas remplacer l'usage de celui-ci pour une protection totale.

La fonction MAA (Mise A l'Air) permet le raccordement d'un câble équipé d'un tube capillaire et d'un câble ordinaire (dans le but de prolonger le premier) tout en assurant une bonne exploitation de la mise à pression atmosphérique et l'isolation du capillaire de l'humidité. La mise à pression est assurée par une cellule hydrophobe.

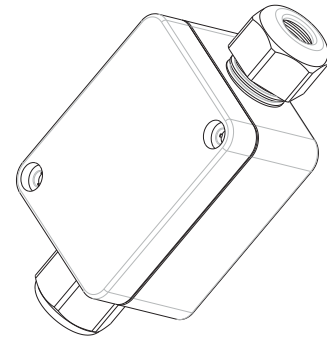

CARACTERISTIQUES TECHNIQUES

- EMI-MAA: Boîtier de protection EMI et mise à l'air
- Connectique: Raccordement par connecteurs amovibles à visser
- Coffret: Polycarbonate, gris simil. RAL 7035
- IP67 selon EN 60529 / DIN VDE 0470-1
- Entrée / Sortie: Protection 33V transitoire, 3.3V continue et supprimeur RFI.

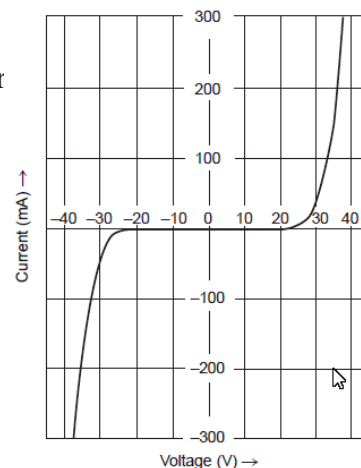
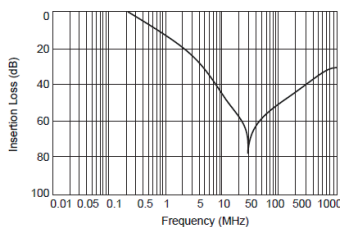

ENCOMBREMENT

